



QV PUSH Brugervejledning



Brugervejledning til QV PUSH FEJE-SUGEMASKINE

QV550, QV550H

Første løbenummer #: 102715001

Tilbehør

Opsamlingsposer og filtre

JUSTERBART HÅNDTAG	SLANGESÆT TIL FEJE-SUGEMASKINEN	PARKERING SBREMSE	STØVPOSE	STANDARD OPSAMLINGSPØSE	UDBLÆSNING SFILTER	SOK TIL AFFALD OG STØV
Gør det muligt at hæve eller sænke styret for mere komfort.	5" (127mm) x 10' (3m) sammenfoldelig slange gør det muligt at komme ind i selv snævre kroge	Låser baghjulene for at forhindre friløb.	Leder støvet væk fra maskinføreren.	Standard på alle QV-modeller. Til støvede forhold.	Filtrerer støvet fra udstødningen.	Indfanger støvet og holder det væk fra maskinføreren.
P/N 831614	P/N 831018	P/N 831609	P/N 831268	P/N 831613	P/N 831226	P/N 831282

OVERSÆTTES VEJLEDNING

VIGTIGT - LÆS OMHYGGELIGT INDEN BRUG OG GEM TIL SENERE BRUG.



QV PUSH Brugervejledning

INDHOLD

SPECIFIKATIONER OG STØJ/VIBRATION _____	3
SIKKERHEDSMÆRKER _____	4
TJEKLISTE TIL EMBALLAGE OG MONTAGE DRIFT OG VEDLIGEHOLDESE AF POSER _____	6-7
VEDLIGEHOLDELSE OG FEJLFINDING _____	8-9
ILLUSTREREDE DELE & STYKLISTER _____	10-13
KOMFORMITETSERKLÆRING _____	14-16



QV PUSH Brugervejledning

SPECIFIKATIONER

	QV550	QV550H
HK	5.5 (4.1 kW)	5.5 (4.1 kW)
Motor: Type	12H1320118B8	GX160T1QX2
Motor: Brændstofkapacitet	3.0 qt. (2.84 L)	3.88 qt. (3.6 L)
Motor: Oliekapacitet	0.66 qt. (0.62 L)	0.69 qt. (0.65 L)
Enhedens samlede vægt:	180# (81.6 kg)	175# (73.4 kg)
Samlet længde	63" (1.6m)	63" (1.6m)
Samlet bredde	33" (0.84m)	33" (0.84m)
Samlet højde	51" (1.3 m)	51" (1.3 m)
Maks. hældning	20°	20°
Støjniveau ved maskinførerens øre	77 dBa	77 dBa
I henhold til 2000/14/EEC	97 dBa	97 dBa
Vibration ved maskinføreren	0.47g (4.64m/s ²)	0.47g (4.64m/s ²)

Støj



97 dB

STØJNIVEAU 77 dB(a) ved maskinføreren

Støjttest af produktet blev udført i overensstemmelse med 2000/14/EEC, og blev udført d. 12.03.28 under nedenstående forhold.

⚠ Det her anførte støjniveau er det højeste niveau målt blandt samtlige modeller i denne brugervejledning. Se venligst fabrikkationspladen på maskinen for se støjniveauet for netop din model.

Almene betingelser:

Temperatur:

Vindhastighed

Vindretning:

Luftfugtighed:

Barometrisk tryk:

Solskinsvej

61°F (16°C)

6 mph (10 kmh)

East North East

86%

30.01"Hg (762 mm Hg)

VIBRATIONSDATA

VIBRATIONSNIVEAU 0.47g (4.65 m/s²)

Vibrationsniveauet ved styret er målt både lodret, vandret og på langs ved hjælp af kalibreret vibrationstestudstyr. Testene blev udført d. 04.12.12 under nedenstående forhold.

Almene betingelser:

Temperatur:

Vindhastighed

Vindretning:

Luftfugtighed:

Barometrisk tryk:

Solskinsvej

57°F (14°C)

16 mph (25.7kph)

East

89%

29.9Hg (101.3kpa)



QV PUSH Brugervejledning

SIKKERHEDSMÆRKATER

De viste mærkater nedenfor er alle anbragt på din BILLY GOAT®-QV Vacuum. Hvis enkelte mærkater mangler eller er beskadiget, skal de udskiftes inden maskinen benyttes. Elementnumrene fra den illustrerede styklister samt delnumrene letter bestillingen af nye mærkater. Den korrekte placering af de enkelte mærkater kan udledes af oversigten med tal- og elementnumre.

ADVARSELSMÆRKAT
ELEMENT #35 P/N 831265



MÆRKAT SPEEDERFUNKTION
ELEMENT #106 P/N 810656



VEJLEDNINGSMÆRKAT
ELEMENT # 37 P/N 831259

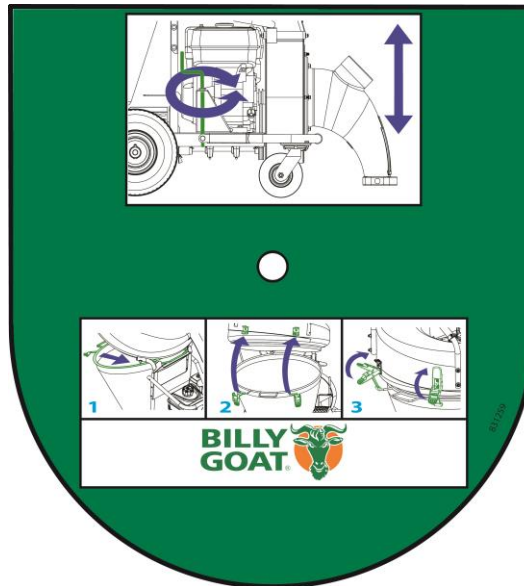

MOTORMÆRKATER

HONDA

■ READ OWNER'S MANUALS BEFORE OPERATION.
■ LIRE LE MANUEL D'UTILISATEUR AVANT USAGE.
■ VOR INBETRIEBNAHME UNBEDINGT
BEDIENUNGSANLEITUNG DURCHLESEN.
■ NO UTILIZAR SIN ANTES NO HABER LEIDO EL MANUAL.



OIL ALERT
■ WHEN OIL LEVEL LOW,
ENGINE STOPS IMMEDIATELY.

BRIGGS AND STRATTON

WARNING
Read and follow Operating Instructions before running engine.
Gasoline is flammable. Allow engine to cool at least 2 minutes before fueling.
Engines emit carbon monoxide, DO NOT run in enclosed area.

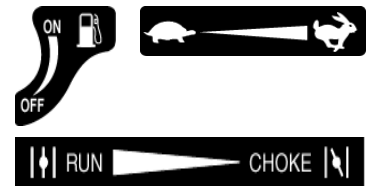



QV PUSH Brugervejledning

EMBALLAGETJEKLISTE

Din Billy Goat leveres fra fabrikken i en samlet kasse. Den er fuldstændig samlet bortset fra dysen og styret.



LÆS alle sikkerhedsinstruktionerne inden du samler maskinen.
VÆR FORSIGTIG når du fjerner maskinen fra kassen.



FYLD OLIE PÅ MOTOREN INDEN START

RESERVEDELSPOSE & MONTAGEVEJLEDNING

Garantibevis P/N- 400972, brugervejledning P/N-831504, konformitetserklæring P/N-831503. Almene sikkerhedshenvisninger og advarsler P/N-100294

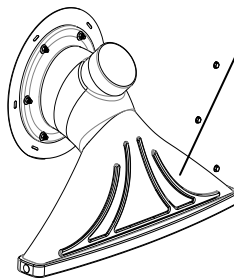
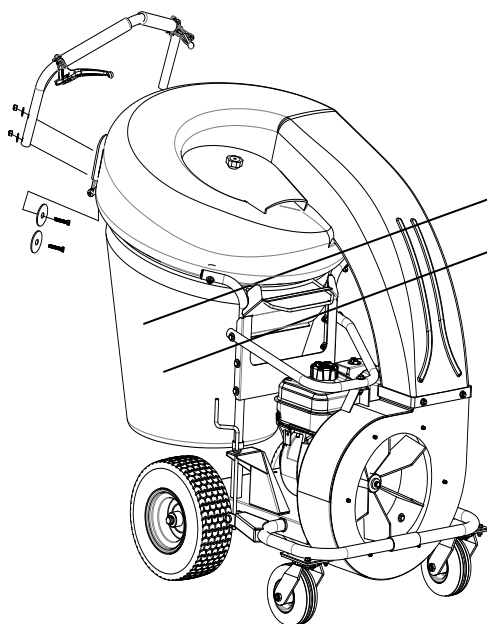

Tjekliste over medfølgende dele

- Opsamlingspose P/N-831225
- Støvsok P/N-831268
- Frontdyse P/N-831606
- Montagevejledning P/N-831021
- Skruelukke 5/16"-18 x 1 3/4 stk. 4
P/N-8041031
- Underlagsskive 2" OD x .344 ID stk. 4
P/N-810652
- Underlagsskive 5/16" flad stk. 4
P/N-8171003
- Møtriksikring 5/16"- 18 stk. 4
P/N-8160002
- Briggs & Stratton 5.5 HK
- Honda 5 HK

Montage

BEMÆRK: Elementerne i () kan findes på side 10-13 under illustrationerne af de enkelte dele samt på styklisten.

1. **FJERN** maskinen fra kassen. Vær forsigtig, så kablerne ikke bliver rykket over.
2. **FJERN** posen og fastgør styret til kølerhjelm ved hjælp af hardware fra reservedelsposen. Den store underlagsskive skal placeres på indersiden, og boltene skal løbe fra indersiden af kølerhjelm og ud. Den buede del af styret skal vende mod maskinens forside, og kablerne må ikke være tvundet. **BEMÆRK:** Det venstre kabel skal løbe til højre for gearkassen, og det højre kabel til venstre for gearkassen. Tvundne kabler forstyrrer driften af maskinen, ligesom kablerne vil blive slidt op før tid.
3. **ANBRING** den forreste dyse (element 7) på huset, og fastgør den med de takkede, sekskantet møtrikker (element 58), som du finder i reservedelsposen.



QV PUSH Brugervejledning



DRIFT

SUGEFUNKTION

 **ADVARSEL:** Motorens maksimale omdrejningstal er forudindstillet. Værkstedværdien må ikke ændres, da en sådan handling kan beskadige enheden og ophæve garantien.

HØJDEJUSTERING AF SUGEDYSEN: Juster højden ved at dreje på knappen. Med urets retning øger højden, mod uret sænker højden. Juster dysens højde alt efter overfladeforholdene og størrelsen på affaldet. Når du arbejder på jævne overflader, skal du indstille dysen på 1/2" (12,7 mm) til 5/8" (15,8 mm) over jorden. Vælg en højere indstilling for ujævnt terræn og grønsvær.

FOR MAKSIMAL OPSAMLINGSEVNE: Juster dysen, så den er helt tæt på affaldet, dog uden at blokere dysens luftgennemstrømning. **BEMÆRK:** Dysen må aldrig begraves i affaldet.

  **SÅDAN RENSER DU EN TILSTOPPET DYSE & UDSTØDNING** Sluk for motoren, og vent på at kompressorhjulet stopper fuldstændigt. Herefter frakobler du tændrørskablet. Husk at bruge beskyttelseshandsker. Fjern det tilstoppende materiale.

 **PAS PÅ,** det tilstoppende materiale kan indeholde skarpe genstande. Herefter kobler du tændrørskablet til igen.

OPSAMLINGSDYSE

Opsamlingsposerne slides op under brug, dette er helt normalt.

BEMÆRK: Tøm opsamlingsposen ofte for at undgå at fylde den så meget, at du til sidst ikke kan løfte den. Brug støvposen når du opsuger affald under støvende forhold.

Posen MÅ IKKE anbringes på eller i nærheden af varme overflader, det være sig f.eks. en maskine. Kør motoren på halv kraft den første halve time for at skåne den nye pose. Din nye pose har brug for en tilvænningsperiode. Dermed hærdes porrerne i materialet, hvilket sikrer posen en lang levetid. Hele posens overflade fungerer som et filter, og skal derfor kunne ånde for at opretholde en høj sugeevne. Sørg altid for at motoren er slukket helt inden du fjerner eller tømmer en pose.

UDBLÆSNINGSFILTER

Udblæsningsfiltrene slides op under brug, dette er helt normalt. Udblæsningsfilteret skal kun bruges under støvede forhold. Filtret MÅ IKKE blive vådt. Det må kun renses med let komprimeret luft.

STØVSOK

Støvsokker slides op under brug, dette er helt normalt. Se tips til vedligeholdelse af støvsokken på næste side.

STØVEDE ARBEJDSFORHOLD

Denne suger er designet til at opsamle affald, organisk materiale og lignende affaldsprodukter. Ofte anvendes sugeren dog til at opsamle skrald blandet med støv. Din maskine kan godt bruges til at rengøre støvede områder nu og da. Det skal dog bemærkes, at støv er den største årsag til tabt sugeevne. Du kan minimere støvets skadelige virkning ved hjælp af disse enkle forholdsregler:

- Kør maskinen i tomgang med en fjerdedel motorkraft.
- Opsamlingsposen skal rengøres oftere. En sugemaskine med en ren, blød opsamlingspose er særligt effektiv til at opsamle støv. En beskidt og stram pose er derimod et dårligt valg. Er posen beskidt, skal du tømme affaldet ud og ryste posen kraftigt for støv. Det er en god ide at have en eller flere ekstra opsamlingsposer ved hånden, da du så sparer nedetid mens de beskidte poser rengøres. Affaldet **MÅ IKKE** efterlades i posen under opbevaring.



QV PUSH Brugervejledning

VEDLIGEHODELSE OG PLEJE AF STØVSOKKER

Formål: Støvsokken har funktion af et sekundært filter, og nedsætter dermed mængden af støv, som slipper ud af opsamlingsposen.

Støvsokker må **KUN** bruges under tørre og støvede forhold. Hvis du anvender støvsokken under fugtige eller våde forhold, kan den blive beskadiget og filtrets funktionsevne blive nedsat.

Støvsokken installeres ved at anbringe velcrostrimler mellem opsamlingsposen og støvsokken. Med tiden fyldes støvsokken op med støv. Derfor skal du nu og da fjerne støvsokken, tømme støvet ud og rense sokken. En let rensning foretages ved simpelthen at ryste sokken. For en mere grundig rengøring skal du følge instruktionerne nedenfor. Fjern sokken ved at løsne velcrostrimlerne.



Oplysninger om pleje af støvsokken:



MÅ IKKE SLÅS IMOD ELLER MED ANDRE OBJEKTER



POSEN MÅ IKKE SLIDES OG RYKKES

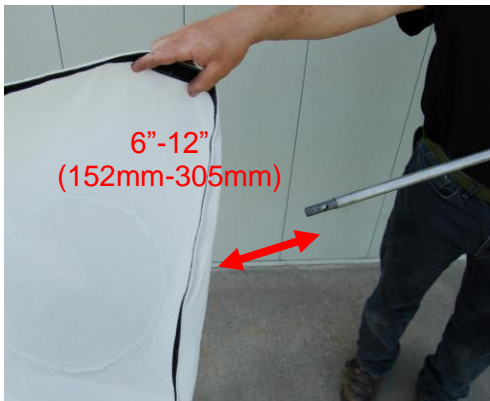

MÅ KUN RENSES LET MED KOMPRIMERET LUFT, UDFRA OG IND. HOLD DYSEN 15-30 CM FRA STOFFET



MÅ IKKE BLIVE VÅD

Støvsokker slides op under brug, dette er helt normalt. Ekstra støvsokker kan bestilles under P/N 831282



QV PUSH Brugervejledning

VEDLIGEHOOLDELSE

BEMÆRK: Elementerne i () kan findes i på side 10-13 under illustrationerne af de enkelte dele samt i styklisten.

VEDLIGEHOULDELSSESINTERVALLER

Vedligeholdelse skal udføres med følgende intervaller:

Vedligeholdelse	Efter hver brug (dagligt)	Efter 5 timers brug (dagligt)	Efter 10 timers brug	Efter 25 timers brug	Efter 50 timers brug
Kontroller maskinen for løse, slidte eller ødelagte dele		●			
Rengør opsamlingsposen	●				
Tjek lufttrykket i dækkene	●			●	
Motor (se motorens brugervejledning)					
Tjek for overdrevent vibrationsniveau		●			
Smør smørenipler					●

Smør: Hjul, kuglehjul og aksellejer.

Lufttryk i dæk: Tjek & vedligehold med jævne mellemrum: Baghjul SP 13": 20 psi. (137,9 kPa).

SÅDAN FJERNER DU KOMPRESSORHJULET

1. Start med at frakoble tændrørskablet.
2. Fastgør maskinen, så den står godt fast.
3. Fjern dysen (element 7) fra huset, og fjern herefter den plade, som dysen var fastgjort til (element 30).
4. Kør drivremmen (element 22) af den nederste remskive (element 23) og træk den herefter af kompressorhjulets fals. Hvis du ikke kan få drivremmen af den nederste remskive, kan du løsne aksellejerne (element 24) på undersiden. Derved får du lidt mere spil at gøre godt med.
5. Træk drivremmen ud af drivremmens fals og ind i kompressorhjulets remskive.
6. Fjern kompressorhjulsbolt og låseskive.
7. Hvis kompressorhjulet kan trækkes af uden problemer, skal du fortsætte til (trin 12). **(Pas på ikke at tabe kompressorhjulet).**
8. Hvis kompressorhjulet ikke kan trækkes af krumtapakslen, skal du anbringe to koblen mellem kompressorhjulet og huset på hver sin side. Lirk forsigtigt med kompressorhjulet indtil det løsner sig. *En rustløsende olie kan hjælpe med at løsne fastsiddende kompressorhjul.*
9. Træk kompressorhjulet af krumtapakslen og fjern kompressorhjulet fra huset.
10. Kom det nye kompressorhjul tilbage på plads sammen med den nye kompressorhjulsbolt og låseskive. Udføres i omvendt rækkefølge af udtagningen. (Se illustrationerne af de enkelte dele på side 10-13 for en liste over alle relevante dele, samt side 11 vedrørende de præcise specifikationer til ventilatorhjulsbolt og torsionskraft.)
11. Når kompressorhjulet er installeret, skal drivremmen kommes tilbage i rillen på navet og skubbes på plads på den nederste remskive. Stram aksellejerne, hvis du har løsnet dem undervejs.
12. Kom dyseplade og dyse på plads igen i omvendte rækkefølge af udtagningen.
13. Herefter kobler du tændrørskablet til igen.
14. Tjek at alt fungerer normalt.



QV PUSH Brugervejledning

Fejlfinding

Problem	Mulig årsag	Løsning
Overdreven vibration	Løst eller skævt siddende kompressorhjul eller løs motor.	Tjek kompressorhjulet og udskift det om nødvendigt. Tjek motoren.
Maskinen suger enten slet ikke eller kun svagt	Beskidt opsamlingspose. Dysehøjden er indstillet for højt eller lavt. Hætten til slangen mangler. Tilstoppet dyse eller udstødning. Overdreven mængde affald.	Rengør opsamlingsposen. Ryst posen ren eller vask den. Juster dysehøjden. Find hætten til slangen. Rengør dyse eller udstødning. Sørg for at der kommer luft ind sammen med affaldet.
Motoren starter ikke	Stopknappen er slået fra. Gashåndtaget befinder sig på off. Motoren kører ikke med fuld choker. Motoren er løbet tør for benzin. Benzinen er for gammel eller blevet dårlig. Tændrørskablet er koblet fra. Beskidt luftrensere. Lavt olieniveau (gælder kun Honda)	Tjek stopknapper, gashåndtag, chokerindstilling og benzinstand. Kobl tændrørskablet til. Rengør eller udskift luftfiltret. Eller kontakt en kvalificeret servicetekniker.
Motoren er låst, kan ikke standes	Kompressorhjulet er blokeret af affald. Motorproblem.	Se side 6. Kontakt et motorværksted for hjælp til motorproblemer.
Dysen slæber hen ad jorden på den laveste indstilling	Dysehøjden er ikke justeret korrekt.	Juster dysehøjden (se finjustering af dysehøjden ved hårde overflader på side 6.)



QV PUSH Brugervejledning

QV PUSH ENGINE DRAWING

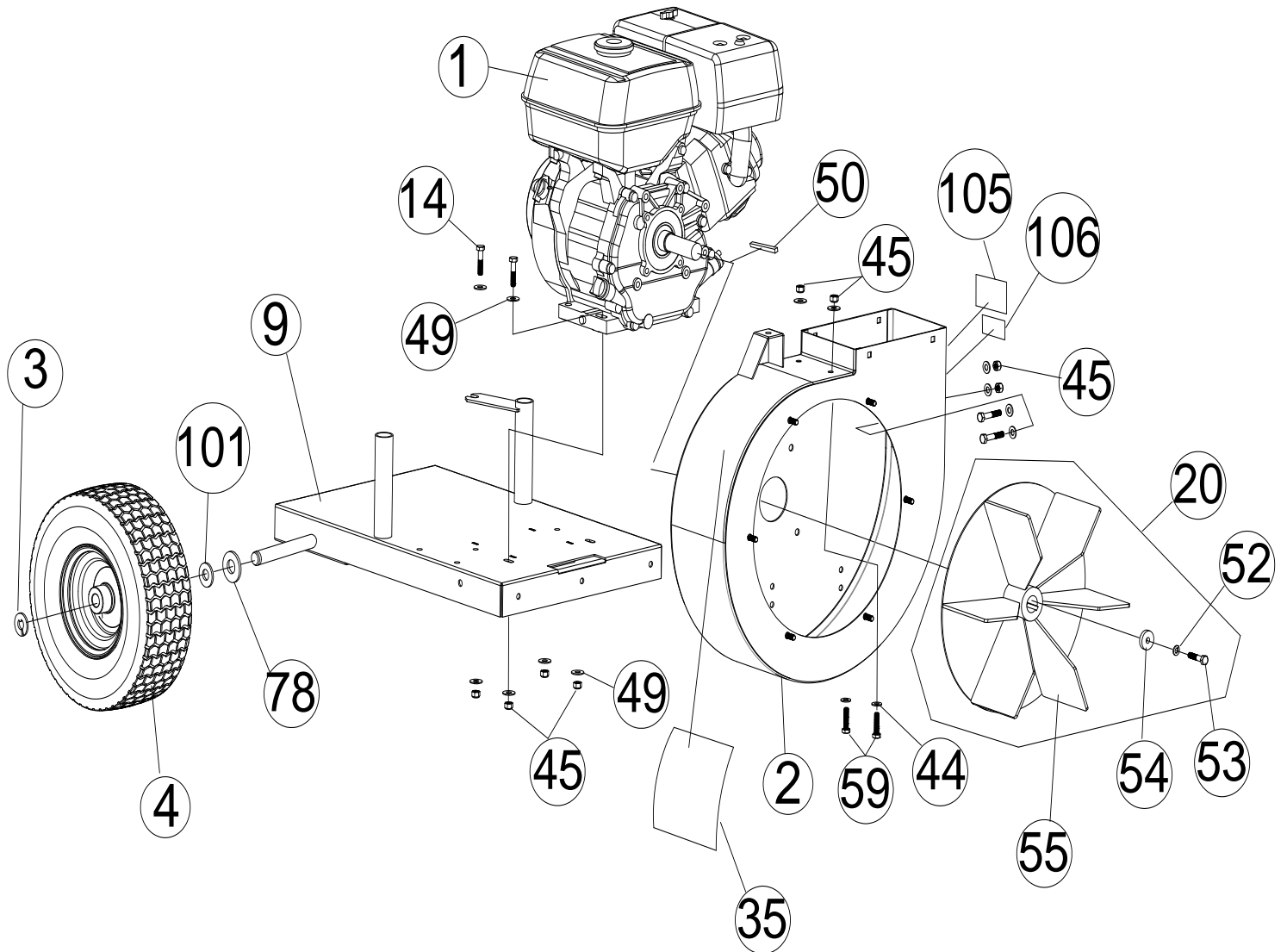



QV PUSH Brugervejledning

QV PUSH ENGINE PARTS LIST

ITEM	DESCRIPTION	QV550 PART NO.	QTY	QV550H PART NO.	QTY
1	ENGINE BRIGGS 5.5 HP	350379	1	-	-
	ENGINE HONDA 5.5 OHV GX160	-	-	600115	1
2	HOUSING WA W/LABELS	831600	1	831600	1
3	SNAP RING 3/4	850230	1	850230	1
4	WHEEL 13" X 5" PNEU	440054	2	440054	2
9	ENGINE BASE WA	831106	1	831106	1
14	SCREWCAP 5/16"-18 X 1 1/2" HCS ZP	8041030	4	8041030	4
20	IMPELLER ASSY	831601	1	831601	1
35	LABEL WARNING QV	831265	1	831265	1
44	WASHER 5/16" SAE	8172008	14	8172008	14
45	NUT LOCK 5/16"-18 HEX ZP	8160002	13	8160002	13
49	WASHER 5/16" FLAT	8171003	4	8171003	4
50	KEY 3/16" SQ X 2 1/4"	9201087	1	9201087	1
52	WASHER LOCK 5/16" SPLIT	8177011	1	8177011	1
53	SCREWCAP 5/16"-24 X 2 1/4" GR.8 W/PATCH	831272	1	831272	1
54	WASHER 1.125 OD X 0.344 ID X 0.25	441150	1	441150	1
55	IMPELLER 5HP WA (torque 17-22 ft.lbs [23-30 N.m])	831104	1	831104	1
59	SCREWCAP 5/16"-18 X 3/4" GR.5 HCS ZP	8041026	4	8041026	4
78	WASHER 3/4" SAE	8172015	2	8172015	2
101	WASHER .765 ID X 1.25 OD X .06	850238	2	850238	2
105	LABEL MADE IN USA	520116	1	520116	1
106	LABEL PATENT PENDING	500183	1	500183	1



QV PUSH Brugervejledning

QV PUSH HOOD PARTS DRAWING

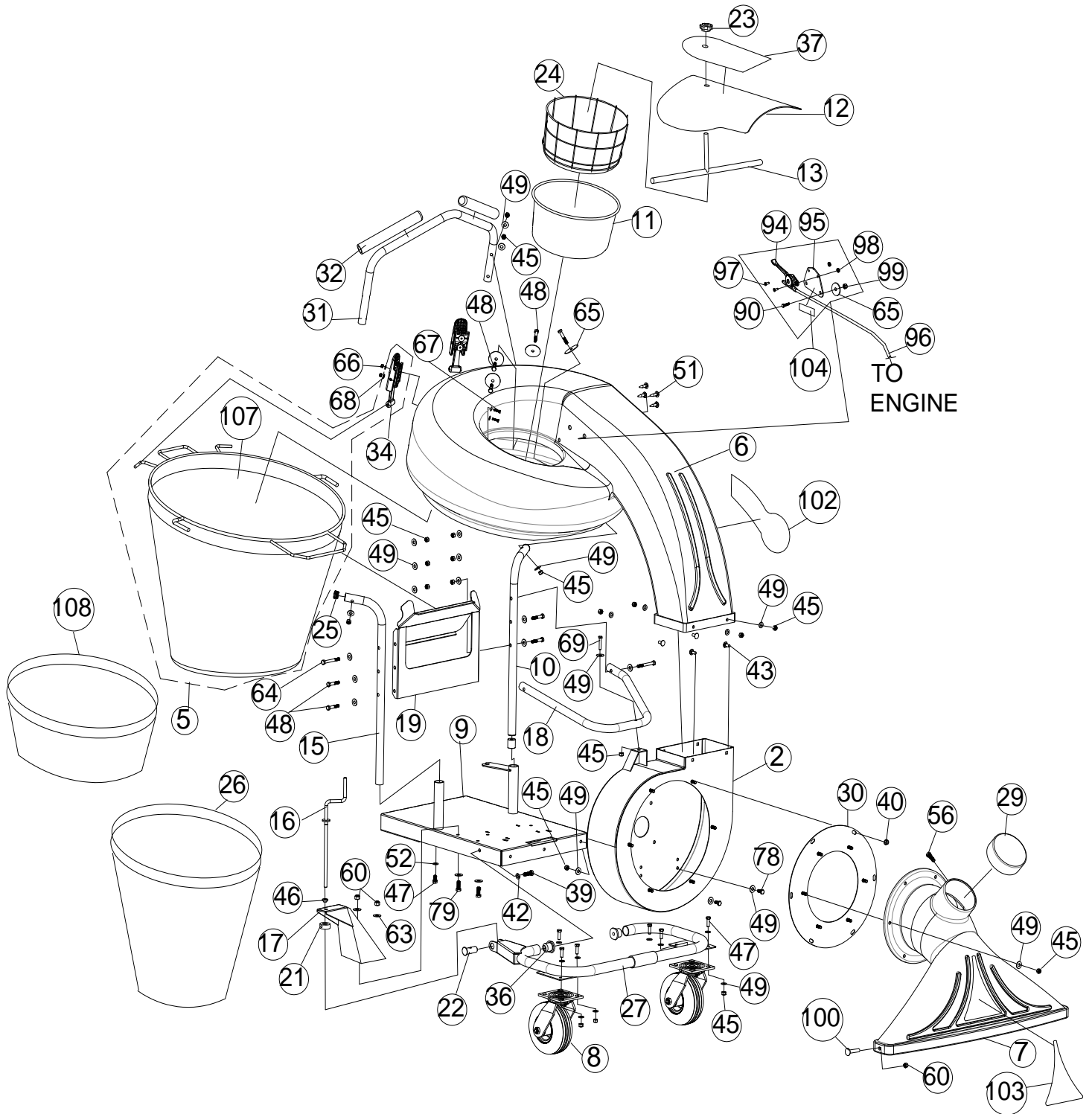



QV PUSH Brugervejledning

QV PUSH HOOD PARTS LIST

ITEM	DESCRIPTION	QV550 PART NO.	QTY	QV550H PART NO.	QTY	ITEM	DESCRIPTION	QV550 PART NO.	QTY	QV550H PART NO.	QTY
2	HOUSING QV WA W/LABELS	831600	1	831600	1	90	SCREWCAP 1/4"-20 X 3/4"	8041004	2	8041004	2
5	BAG QV	831612	1	831612	1	94	CONTROL THROTTLE	440013	1	440013	1
6	HOOD QV	831605	1	831605	1	95	PLATE THROTTLE	500358	1	500358	1
7	NOZZLE 32" W/LABELS	831606	1	831606	1	96	CABLE THROTTLE	440178	1	440178	1
8	CASTER SWIVEL QV	831201	2	831201	2	97	SCREW MACH HD PHIL #10-24	830514	2	830514	2
9	ENGINE BASE 5 HP WA SP	831105	1	831105	1	98	NUT LOCK LT #10-24	8164005	2	8164005	2
10	HANDLE LOWER LFT	831404	1	831404	1	99	NUT FLANGE 1/4"-20	900453	2	900453	2
11	HOOD FILTER	831226	1	831226	1	100	BOLT CARRIAGE 3/8"-16 X 1"	8024058	2	8024058	2
12	HOOD SCOOP QV PUSH W/LABEL	831604	1	831604	1	102	LABEL BADGING QV	831260	2	831260	2
13	ROD FILTER HOLDER QV	831266	1	831266	1	103	LABEL NOZZLE QV	831261	1	831261	1
15	HANDLE LOWER RT	831403	1	831403	1	104	LABEL THROTTLE	810656	1	810656	1
16	HEIGHT ADJ ROD	831214	1	831214	1	107	BAG QV NO CLASPS SERVICE	831613	1	831613	1
17	HEIGHT ADJ BRACKET WA	831110	1	831110	1	108	DUST SKIRT	831268	1	831268	1
18	HANDLE WISHBONE	831405	1	831405	1						
19	BRACKET HANDLE SUPPORT	831222	1	831222	1						
21	STOP COLLAR	831216	1	831216	1						
22	PIVOT HEIGHT ADJ WA	831117	1	831117	1						
23	KNOB 3/8" - 16 SOLID HUB	811230	1	811230	1						
24	FILTER FRAME	831223	1	831223	1						
25	PLUG TUBE INSERT 1" OD	890132	2	890132	2						
26	DUST SOCK DOUBLE LAYER QV	831282	1	831282	1						
27	FRAME CASTER QV WA	831108	1	831108	1						
29	CAP 5" VINYL BLACK	831211	1	831211	1						
30	PLATE NOZZLE WA QV	831109	1	831109	1						
31	HANDLE UPPER QV	831406	1	831406	1						
32	GRIP 1" OD X 9.5"	430342	2	430342	2						
34	BAG LATCH	840016	2	840016	2						
36	BUSHING FRAME PIVOT	831207	2	831207	2						
37	LABEL INSTRUCTION QV	831258	1	831258	1						
39	SCREWCAP 3/8"-16 X 1 1/4" HCS ZP	8041051	2	8041051	2						
40	NUT 5/16"-18 SER HEX WSHR FLNG ZP	350346	6	350346	6						
42	WASHER LOCK 3/8" ST MED	8177012	2	8177012	2						
43	BOLT CARRIAGE 5/16"-18 X 3/4" ZP	8024039	4	8024039	4						
45	NUT LOCK 5/16"-18 HEX ZP	8160002	33	8160002	33						
46	BUSING HEIGHT ADJ BRKT QV	831215	1	831215	1						
47	SCREWCAP 5/16"-18 X 1" HCS ZP	8041028	8	8041028	8						
48	SCREWCAP 5/16"-18 X 1 3/4" HCS ZP	8041031	10	8041031	10						
49	WASHER 5/16" FLAT	8171003	45	8171003	45						
51	PLUG SNAP RIVET 0.232 DIA	840114	4	840114	4						
52	WASHER LOCK 5/16" SPLIT	8177011	2	8177011	2						
56	SCREW PLASTITE 1/4"-20 X 3/4" HWH ZP	840082	1	840082	1						
60	NUT LOCK 3/8" -16 HEX	8160003	4	8160003	4						
63	WASHER 3/8" FLAT	8171004	4	8171004	4						
64	SCREWCAP 5/16"-18 2 3/4" HCS ZP	8041035	2	8041035	2						
65	WASHER 2" OD X 0.344 ID X 16 GA	810652	8	810652	8						
66	NUT LOCK #10-24 HEX	8155007	4	8155007	4						
67	SCREW MACH #10-24 X 3/4"	8059136	4	8059136	4						
68	WASHER #10 SAE	8172005	8	8172005	8						
69	SCREWCAP 5/16"-18 X 1 1/2"	8041030	1	8041030	1						
78	SCREWCAP 5/16"-18 X 3/4" HCS ZP	8041026	4	8041026	4						
79	SCREWCAP 3/8"-16 X 1" HCS ZP	8041050	2	8041050	2						



QV PUSH Brugervejledning



en	English	fi	Suomi	lv	Latviešu	ru	Русский
bg	Български език	fr	Français	nl	Nederlands	sl	Slovenščina
cs	Čeština	el	Ελληνικά	no	Norsk	sk	Slovák
da	Dansk	hr	Hrvatski	pl	Polski	sv	Svenska
de	Deutsch	hu	Magyar	pt	Português	tr	Türkçe
es	Español	it	Italiano	ro	Română		
et	eesti keel	lt	Lietuvių				

en	EC Declaration of Conformity	el	Δήλωση συμμόρφωσης ΕΚ	pl	Deklaracja zgodności UE
bg	Декларация за съответствие с европейските стандарти	hu	EU Megfelelőségi nyilatkozat	pt	Declaração de Conformidade à CE
cs	ES Prohlášení o shodě	hr	EC Deklaracija o skladnosti	ro	Declarație de conformitate C.E.
da	EC Overensstemmelseserklæring	it	Dichiarazione di conformità CE	ru	Заявление о соответствии стандартам и нормам ЕС
de	EG-Konformitätserklärung	lt	EB atitikties deklaracija	sl	ES izjava o skladnosti
es	Declaración de Conformidad de la CE	lv	EK Atbilstības deklarācija	sk	Vyhlasenie o zhode
et	Eü vastavustunnistus	nl	E.G. Conformiteitsverklaring	sv	EG-försäkran om överensstämmelse
fi	EC-vaatimustenmukaisuusvakuutus	no	CE konformitetserklæring	tr	EC Uygunluk Deklarasyonu
fr	Déclaration de conformité CE				

en	Category	Vacuum	el	Κατηγορία	κενό	pl	Kategoria	Próżnia
bg	Категория	вакуум	hu	Kategória	vákuum	pt	Categoria	vácuo
cs	Kategorie	Vakuové	hr	Kategorija	Vakuum	ro	Categorie	vid
da	Kategori	vakuum	it	Categoria	vuoto	ru	Категория	вакуум
de	Kategorie	Vakuum	lt	Kategorija	Dulkių	sl	Kategorija	vakuumska
es	Categoría	Aspiradora	lv	Kategorija	vakuums	sk	Kategória	vákuové
et	Katagooria	vaakum	nl	Categorie	vacuüm	sv	Kategori	vakuum
fi	Kategoria	tyhjiö	no	Kategori	vacuum	tr	Kategori	Vakum
fr	Catégorie	vide						

en	This is to certify that the products listed in this document meet the requirements of the European Community Law, and can carry the CE mark. These models comply with the following Directives and related Standards.
bg	Декларацията се издава в удостоверение на това, че изброените продукти съответстват на стандартите на правните норми на Европейския съюз и могат да носят знака CE. Моделите изпълняват директивите и техните стандарти, както следва.
cs	Tímto stvrzujeme, že výrobky uvedené v tomto dokladu splňují požadavky zákonů Evropského společenství a mohou být označeny značkou CE. Tyto modely splňují následující směrnice a související normy.
da	Det bekræftes hermed, at de produkter, der er nævnt i dette dokument, opfylder bestemmelserne i EU-lovgivningen og kan bære CE-mærkatet. Disse modeller er i overensstemmelse med følgende direktiver og relaterede standarder:
de	Hiermit wird bescheinigt, dass die in diesem Dokument aufgeführten Produkte mit den gesetzlichen Bestimmungen der Europäischen Gemeinschaft übereinstimmen und das CE- Zeichen tragen können. Diese Modelle erfüllen die folgenden Richtlinien sowie weitere anzuwendende Normen.
es	La presente certifica que los productos enumerados en este documento cumplen con los requerimientos de la Legislación de la Comunidad Europea, y que pueden portar la marca CE. Estos modelos cumplen con las siguientes Directrices y Estándares relacionados:
et	Kinnitame, et eespool nimetatud tooted vastavad Euroopa Ühenduse seadusandluse nõuetele ja kannavad CE-märgistust. Eespool nimetatud mudelid vastavad järgmistele direktiividele ja seotud standardidele:
fi	Vakuutamme, että tässä asiakirjassa luetellut tuotteet täyttävät Euroopan Unionin lainsäädännön asettamat vaatimukset ja voi saada CE-merkinnän. Nämä mallit täyttävät seuraavien direktiivien ja niitä koskevien standardien vaatimukset:
fr	Nous déclarons par la présente que les produits mentionnés dans le document sont conformes à la législation de la Communauté européenne et peuvent porter le marquage CE. Ces modèles sont conformes aux directives suivantes et aux normes connexes :
el	Με την παρούσα δήλωση πιστοποιείται ότι τα προϊόντα που αναφέρονται στην παρούσα πληρούν τις απαιτήσεις της Ευρωπαϊκής Κοινοτικής Νομοθεσίας και μπορούν να φέρουν τη σήμανση CE. Τα μοντέλα αυτά συμμορφώνονται με τις ακόλουθες Οδηγίες και τα σχετικά Πρότυπα.
hu	Ez annak tanúsítására szolgál, hogy a dokumentumban felsorolt termékek megfelelnek az Európai közösségi jog követelményeinek és viselheti a CE jelzést. Ezek a modellek eleget tesznek a következő irányelveknek és vonatkozó szabványoknak.
hr	Ovo je potvrda da proizvodi koji su navedeni u ovom dokumentu odgovaraju zakonima europske zajednice i da nose CE oznaku. Ovi modeli zadovoljavaju sljedeće direktive i odgovarajuće standarde.
it	Si certifica che i prodotti elencati nel presente documento soddisfanno i requisiti della legislazione della Comunità Europea e possono recare il marchio CE. Questi modelli sono conformi alle seguenti norme e direttive:
lt	Šiuo patvirtiname kad šiame dokumente paminėti produktai atitinka Europos Bendrijos įstatymų reikalavimus ir jie gali būti pažymėti CE ženklu. Šie modeliai atitinka sekančias direktyvas ir standartus.
lv	Ar šo tiek apstiprināts, ka šajā dokumentā uzskaitītie izstrādājumi atbilst Eiropas Kopienas Likuma prasībām un var tikt marķēti ar emblēmu CE. Šie modeļi atbilsts sekojošajām Direktīvām un attiecīgajām Normām.
nl	Hiermee wordt gecertificeerd dat de producten die in deze lijst staan opgesomd, voldoen aan de wettelijke voorschriften van de Europese Gemeenschap en mogen worden voorzien van de CE marking. Deze modellen voldoen aan de volgende richtlijnen en bijbehorende normen:
no	Dette sertifiserer at produktene som er nevnt i dette dokumentet oppfyller kravene som stilles av EU, og at de dermed kan CE-merkes. Disse modellene tilfredsstiller følgende direktiver og relaterte standarder:
pl	Niniejszym zaświadcza się, że produkty wymienione w niniejszym dokumencie spełniają wymogi Prawa Wspólnoty Europejskiej i mogą nosić oznakowanie CE. Modele te spełniają wymogi następujących dyrektyw i powiązanych norm.
pt	O presente documento certifica que os produtos listados neste documento atendem aos requisitos das Leis da Comunidade Europeia e podem levar a marca CE. Esses modelos estão de acordo com as seguintes diretivas e padrões relacionados.
ro	Prin prezenta se atestă faptul că produsele menționate în acest document îndeplinesc cerințele de Drept Comunitar European și pot purta sigla C.E. Aceste modele sunt în conformitate cu următoarele directive și standarde asociate.
ru	Настоящим удостоверяется, что перечисленные в этом документе изделия соответствуют требованиям законов Европейского Союза и могут быть обозначены знаком CE. Эти модели отвечают требованиям следующих директив и соответствующих стандартов.
sl	To služi kot potrđitev, da izdelki, ki so navedeni v tem dokumentu, ustrezajo zahtevam zakonodaje Evropske skupnosti in so lahko opremljeni z oznako CE. Ti modeli so v skladu z naslednjimi direktivami in povezanimi standardi.
sk	Týmto vyhlasujeme, že výrobky uvedené v tomto dokumente, splňajú požiadavky zákonov ES a môžu byť označené značkou CE. Tieto modely vyhovujú nasledujúcim smerniciam príslušným normám.
sv	Härmed försäkras att produkterna som finns listade i detta dokument uppfyller kraven i Europeiska gemenskapens lagstiftning och kan förses med CE-märket. Modellerna uppfyller följande direktiv och tillhörande normer.
tr	Bu belgede belirlenen ürünlerin Avrupa Birliği Yasası gereksinimlerini karşılayarak CE işareti taşıyabilmesini onaylamak içindir. Bu modeller aşağıdaki Direktif ve ilgili Standartlarla uyumludur



QV PUSH Brugervejledning

en Directive: 2006/42/EC	hu Irányelv: 2006/42/EC	pt Diretiva: 2006/42/EC
bg Директива: 2006/42/EC	el Οδηγία: 2006/42/EC	ru Директива: 2006/42/EC
cs Směrnice č. 2006/42/EC	hr Direktiva: 2006/42/EC	ro Directiva: 2006/42/EC
da Direktiv: 2006/42/EF	it Direttiva: 2006/42/EF	sl Direktiva: 2006/42/EF
de Richtlinie: 2006/42/EG	lt Direktyva: 2006/42/EG	sk Smernica: 2006/42/EG
es Directriz: 2006/42/EC	lv Direktīva: 2006/42/EC	sv Direktiv: 2006/42/EC
et Direktiiviga: 2006/42/EÜ	nl Richtlijn: 2006/42/EÜ	tr Direktif: 2006/42/EÜ
fi Direktiivi: 2006/42/EC	no Direktiv: 2006/42/EC	
fr Directives : 2006/42/CE	pl Dyrektywy: 2006/42/CE	

en Model	Guaranteed Sound Power Level	Measured Sound Power Level	Sound Pressure Level at Operator's Ear (1)	Engine Net Power	Hand/Arm Vibration (2)	Mass
bg Модел	Гарантирано ниво на звука	Измерено ниво на звука	Налягане на звука, измерено на нивото на ухото на оператора (1)	Мощност на двигателя	Вибрация на дланта и на ръката (2)	Маса
cs Model	Garantovaná hladina akustického výkonu	Změřená hladina akustického výkonu	Hladina akustického tlaku naměřená u ucha obsluhující osoby (1)	Užitečný výkon motoru	Vibrace rukou/paží (2)	Váha
da Model	Garanteret støjniveau	Målt støjniveau	Lydtrykniveau ved brugers øre (1)	Maskine Netto kraft	Vibration af hånd/arm (2)	Vægt
de Modell	Garantierter Schalleistungspegel	Gemessener Schalleistungspegel	Schalldruckpegel am Ohr der Bedienungsperson (1)	Motor Nettoleistung	Vibrationen an Hand/Arm (2)	Masse
es Modelo	Nivel garantizado de potencia acústica	Nivel medido de potencia acústica	Nivel de presión acústica en el oído del operador (1)	Potencia neta del motor	Vibración mano / brazo (2)	Masa
et Mudel	Garantitud helivõimsuse tase	Mõõdetud helivõimsuse tase	Helirõhu tase kasutaja kõrvajuures (1)	Masin puhas töötav	Võkumine käsi / käsivars (2)	Massi
fi Malli	Taattu äänitehotaso	Mittattu äänitehotaso	Äänenpaine taso käyttäjän korvan tasolla (1)	Mootorin nettoteho	Käden/käsivarren värinä (2)	Paino
fr Modèle	Niveau de bruit garanti	Niveau de bruit mesuré	Niveau sonore au niveau de l'oreille de l'opérateur (1)	Puissance nette du moteur	Vibrations au niveau de la main/du bras (2)	Masse
el Μοντέλο	Εγγυημένη στάθμη ηχητικής ισχύος	Μετρηθείσα στάθμη ηχητικής ισχύος	Στάθμη ηχητικής πίεσης στο αυτί του χειριστή (1)	Καθαρή ισχύς κινητήρα	Χειρोंβραχιονική δόνηση (2)	Μάζα
hu Model	Garantált hangteljesítmény szint	Mért hangteljesítmény szint	Hangnyomás szint a gépkészelő fülénél (1)	Motor hasznos teljesítménye	Kéz/kar vibráció (2)	Tömeg
hr Model	Zajamčena razina snage zvuka	Izmerena razina snage zvuka	Razina zvučnog tlaka na uhu rukovatelja (1)	Neto snaga motora	Vibracije šake/ruke (2)	Masa
it Modello	Livello acustico garantito	Livello acustico misurato	Livello di pressione acustica all'orecchio dell'operatore (1)	Potenza netta motore	Vibrazioni a mani/braccia (2)	Massa
lt Modelis	Garantuotas triukšmo lygis	Pamatuotas triukšmo lygis	Garso spaudimo lygis įrango naudotojui (1)	Variklio bendras galingumas	Rankenos vibracija (2)	Masė
lv Modelis	Garantētais skaņas jaudas līmenis	Izmērītais skaņas jaudas līmenis	Skaņas spiediena līmenis pie operatora ausis (1)	Dzinēja neto jauda	Rokas/pleca vibrācija (2)	Masa
nl Model	Gegarandeerd geluidsdrukniveau	Gemeten geluidsdrukniveau	Geluidsdrukniveau bij het oor van de gebruiker (1)	Netto motorvermogen	Trilling van hand/arm (2)	Mass
no Modell	Garantert lydsterkenivå	Målt lydsterkenivå	Lydtrykk-nivå ved operatørens øre (1)	Motorens netto krefter	Hånd/arm-vibrasjon (2)	Masse
pl Model	Gwarantowany poziom mocy akustycznej	Zmierzony poziom mocy akustycznej	Poziom ciśnienia akustycznego w uchu operatora (1)	Moc netto silnika	Drgania ręki/ramienia (2)	Masa
pt Modelo	Nível de potência de som garantido	Nível de potência de som medido	Níveis de pressão do som no ouvido do operador (1)	Potência útil do motor	Vibração na mão/braço (2)	Massa
ro Model	Nivel de zgomot garantat	Nivel de zgomot măsurat	Nivel de presiune acustică la urechea operatorului (1)	Putere netă motor	Vibrație mână/braț (2)	Masă
ru Модель	Гарантированный уровень звуковой мощности	Измеренный уровень звуковой мощности	Уровень звукового давления на месте оператора (1)	Полезная мощность двигателя	Интенсивность вибрации на ладонях/руках (2)	Вес
sl Model	Zajamčena raven zvočne moči	Izmerjena raven zvočne moči	Raven zvočnega tlaka pri užesu uporabnika (1)	Izhodna moč motorja	Tresljaji na rokah (2)	Masa
sk Model	Zaručená hladina akustického výkonu	Nameraná hladina akustického výkonu	Hladina akustického tlaku pôsobiaceho na ucho obsluhy (1)	čistý výkon motora	Ruka/Rameno vibrácia (2)	Masa
sv Modell	Garanterad ljudeffektnivå	Uppmått ljudeffektnivå	Ljudtrycknivå vid operatörens öra (1)	Motoreffekt netto	Hand-/armvibrationer (2)	Massa
tr Model	Garantili Ses Gücü Seviyesi	Ölçülen Ses Gücü Seviyesi	Operatörün Kulakındaki Ses Basıncı Seviyesi (1)	Makine Net Gücü	El/Kol Titreşimi (2)	Ağırlık
QV550	98 dB(A)	97 dB(A)	77 dB(A)	4.1kW	4.64 m/s ²	81.6 kg
QV550EU	98 dB(A)	97 dB(A)	77 dB(A)	4.1kW	4.64 m/s ²	81.6 kg
QV550HSP	100 dB(A)	99 dB(A)	79 dB(A)	4.1kW	3.73 m/s ²	102.5 kg
QV550HSP EU	100 dB(A)	99 dB(A)	79 dB(A)	4.1kW	3.73 m/s ²	102.5 kg
QV550H	98 dB(A)	97 dB(A)	77 dB(A)	4.1kW	4.64 m/s ²	73.4 kg
QV550HEU	98 dB(A)	97 dB(A)	77 dB(A)	4.1kW	4.64 m/s ²	73.4 kg
QV900HSP	105 dB(A)	104 dB(A)	84 dB(A)	6.6 kW	4.65 m/s ²	112.5 kg
QV900HSP EU	104 dB(A)	103 dB(A)	83 dB(A)	6.6 kW	4.65 m/s ²	112.5 kg



QV PUSH Brugervejledning

- (1) ISO 5395-1:2013 F.7 (EN 4871:1996)
(2) ISO 5395-1:2013 G.8 (EN 12096:1997, D.1)

en Manufacturing Place / Keeper of Documentation bg Място на производство / Архивар cs Místo výroby / Držitel dokumentace da Fremstillingssted / Indehaver af dokumentationen de Herstellungsort / Verantwortlicher für die Dokumentation es Lugar de manufactura / Guardián de documentación et Valmistamiskoht / Dokumentatsiooni hoidja fi Valmistuspaikka / Asiakirjojen haltija fr Lieu de fabrication / Personne chargée de conserver la documentation	el Τόπος κατασκευής / Υπεύθυνος τήρησης αρχείων τεκμηρίωσης hu Gyártás helye / A dokumentáció őrzője hr Mjesto proizvodnje / Čuvar dokumentacije it Sede di produzione / Archiviatore di documentazione lt Pagaminimo vieta / Dokumentacijos turėtojas lv Ražošanas vieta / Dokumentācijas glabātājs nl Productieplaats / Documentatiebeheerder no Produksjonssted / Dokumentasjonsholder	pl Miejsce produkcji / Osoba odpowiedzialna za przechowywanie dokumentów pt Local de Fabrico / Responsável pela Documentação ro Loc de fabricație / Păstrător documentație ru Место производства / Владелец документации sl Kraj izdelave / Hranitelj dokumentacije sk Miesto výroby / Dokumentácia majiteľa sv Tillverkningsplats / Dokumentförvaring tr Üretim Yeri / Doküman Sorumlusu
--	--	--

1803 S.W. Jefferson
Lees Summit, MO 64063-
0308 USA

Jeroen Engelen
Schepersweg 4a 6049CV
Herten, NL

Ted Melin
Engineering Manager

Part No. 831503
Revision: F102715A

10/05/2015